

EASY PARK,
in 6 secondi il tuo parcheggio
a disposizione



100% MADE IN ITALY



EASYPARK[®]
il tuo posto auto sempre libero



SICUREZZA

Easy Park rileva eventuali impedimenti al funzionamento dell'arco come la presenza di oggetti o persone. In questo caso il sistema si blocca automaticamente.

FUNZIONAMENTO

Easy Park è attivabile mediante radiocomando 433,92 MHz.

E' possibile abbinare allo stesso Easy Park un massimo di 29 radiocomandi oltre a un master (in dotazione).

- ① Apertura base con chiave di sicurezza
- ② Pannello solare fotovoltaico (mod. EPSP)
- ③ Struttura in acciaio inox
- ④ Indicatore luminoso di movimento
- ⑤ Radiocomando 433,92 MHz



il tuo posto auto sempre libero



EASY PARK - LE CARATTERISTICHE

- ✓ 100% made in Italy
- ✓ Costruito in acciaio Inox e Alluminio
- ✓ 30 telecomandi abbinabili ad ogni singola unità Easy Park
- ✓ Garanzia totale 12 mesi dalla data di acquisto
- ✓ Sistema di blocco sicuro e brevettato
- ✓ Il modello EPSP e EPBP non necessita di alcun impianto (caricamento con pannello fotovoltaico)
- ✓ Funzionamento a batteria dalla durata di circa 1 anno per i modelli EPSP e EPBP
- ✓ Easy Park sopporta un peso carraio di 400 Kg/mq

IN DOTAZIONE

- ✓ Unità Easy Park
- ✓ 1 Radiocomando master già abbinato all'unità
- ✓ 1 coppia di chiavi per l'apertura del vano di carica e manutenzione
- ✓ 1 caricabatteria collegabile alla rete elettrica
- ✓ Dima cartacea per la tracciatura dei fori di ancoraggio ed eventuale impianto di alimentazione
- ✓ Adesivi catarifrangenti
- ✓ Targa frontale in alluminio personalizzabile
- ✓ Istruzioni

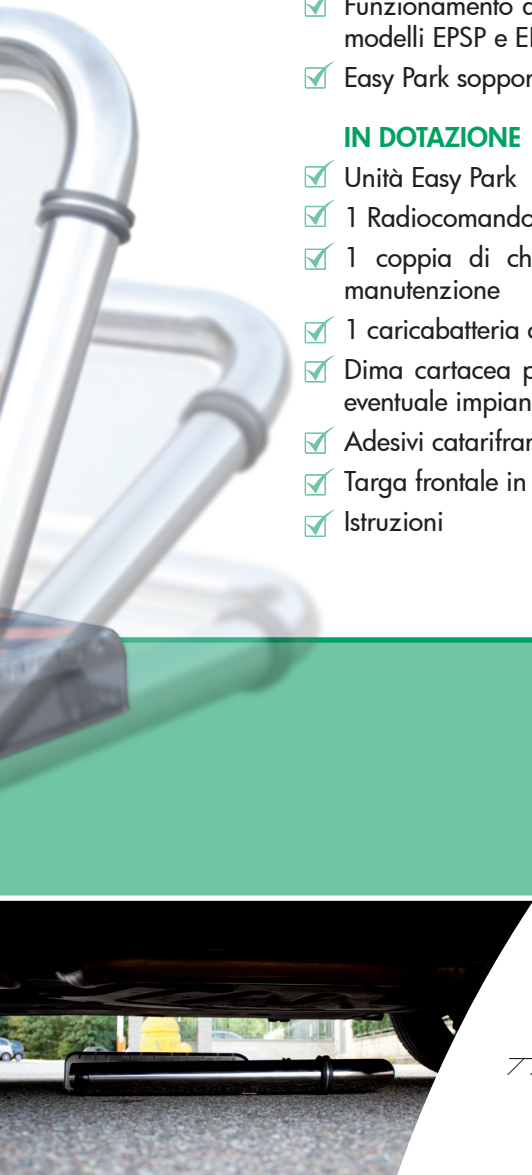
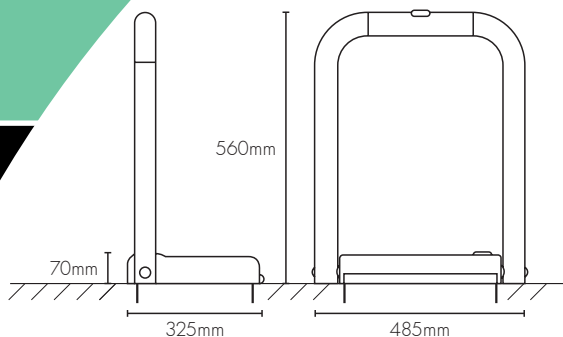

EASY PARK - I MODELLI DISPONIBILI

	Impianto di alimentazione necessario	Pannello fotovoltaico	Batteria alto rendimento	Caricabatteria interno	Caricabatteria esterno	Parti metalliche inox
EPSP Easy Park Solar Plus	<input checked="" type="checkbox"/>	<input checked="" type="checkbox"/>		<input checked="" type="checkbox"/>	<input checked="" type="checkbox"/>	
EPBP Easy Park Basic Plus		<input checked="" type="checkbox"/>		<input checked="" type="checkbox"/>	<input checked="" type="checkbox"/>	
EPLH Easy Park Light	<input checked="" type="checkbox"/>				<input checked="" type="checkbox"/>	

RIVENDITORE



EASYPARK® è un prodotto **BETA ELECTRONICS**

C.so Milano, 180 - 28883 GRAVELLONA TOCE (VB) - ITALY
T. +39 0323 869341 - F. +39 0323 869340 - info@beta-vb.it - www.beta-vb.it



EASYPARK®
il tuo posto auto sempre libero